

# Détecteur de niveau à flotteur certifié ACS NIVOSTOP ACS



- Pour eaux potables
- Lest intégré
- Très robuste
- Câble Ø 8,8mm
- Longueurs : 10 ou 20 mètres

## APPLICATIONS

Le NIVOSTOP ACS est applicable à l'eau potable et les applications alimentaires (château d'eau, aqueducs, fontaines d'eau potable, boissons et produits alimentaires, aquariums, vivariums pour poissons etc.)

## DESCRIPTION

Le principe de fonctionnement du NIVOSTOP ACS reste identique à celui des autres produits de la gamme NIVOSTOP® avec lest intégré.

Sous la poussée du fluide, le basculement du flotteur actionne un contact relié à une armoire de commande. Son lest intégré lui permet de ne pas remonter à la surface ni de s'enrouler autour d'objets présents à proximité. Le détecteur reste donc immergé et commute dans un très faible espace.

Ce modèle est doté d'un câble de gros diamètre et d'un système d'étanchéité renforcé (trois enveloppes) qui lui confèrent un maximum de durabilité et de fiabilité dans des conditions environnementales agitées.

Revêtement réalisé avec des matières non toxiques, adaptées et destinées à un usage dans l'industrie alimentaire, l'utilisation permanente dans l'eau potable.

## CARACTÉRISTIQUES TECHNIQUES

Pression admissible	Maxi. 2 bar (20 mètres d'immersion)
Indice de protection	IP 68
Température	Jusqu'à +40°C
Densité admissible	0,95...1,05
Angle de commutation	20°
Type de contact	Microrupteur inverseur
Pouvoir de coupure	0,2 à 10A (charge résistive) 0,2 à 8A (charge moteur) – 250 V AC
Câble	ACS + AD8 3X1 - Ø 8,8mm (2 fonctions)
Passe-câble	Mégol

**Conformité CE : L'appareil satisfait aux exigences légales des Directives Européennes en vigueur.**

## CODES ET RÉFÉRENCES

Code	Référence	Câble	Poids (kg)
523 011	NIVOSTOP ACS-10	10 mètres	2,06
523 021	NIVOSTOP ACS-20	20 mètres	3,16
Accessoires de fixation			
520 917	Attache câble	Fixation pour 1 câble	0,022
520 919	Pince d'ancrage	Fixation pour 2 câbles	0,122

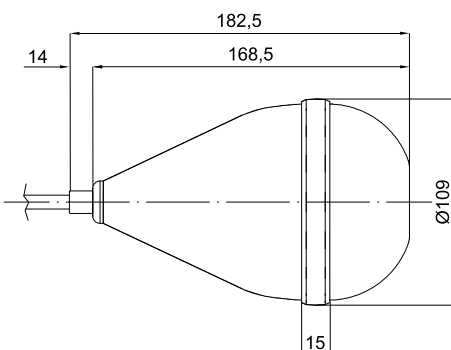
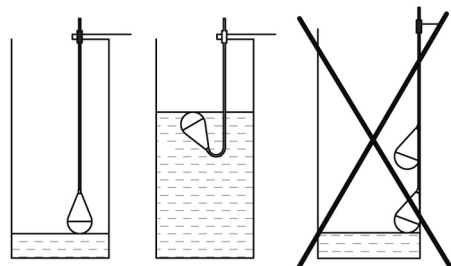

# BAMO MESURES

22, Rue de la Voie des Bans · Z.I. de la gare · 95100 ARGENTEUIL  
Tél. +33 (0)1 30 25 83 20 Site [www.bamo.fr](http://www.bamo.fr)  
Fax +33 (0)1 34 10 16 05 Mél. [info@bamo.fr](mailto:info@bamo.fr)

Détecteur de niveau à flotteur  
certifié ACS  
**NIVOSTOP ACS**

05-01-2025

D-523.02-FR-AB

NIV

523-02/1